

## Профиль LD 01 для светодиодной ленты

Профиль рассчитан на установку светодиодной ленты шириной 5 мм (на клеевой основе).  
Толщина мебельной плиты под фрезеровку профиля – от 16 мм.

Профиль представлен в двух цветах: черный А 26, латунь А 21.

### Комплектация:

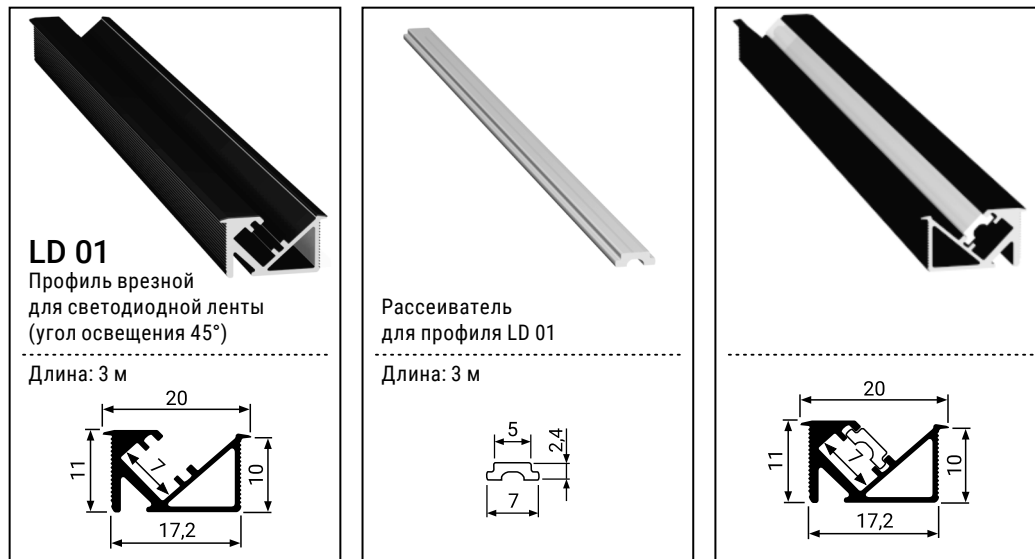

### Схема установки

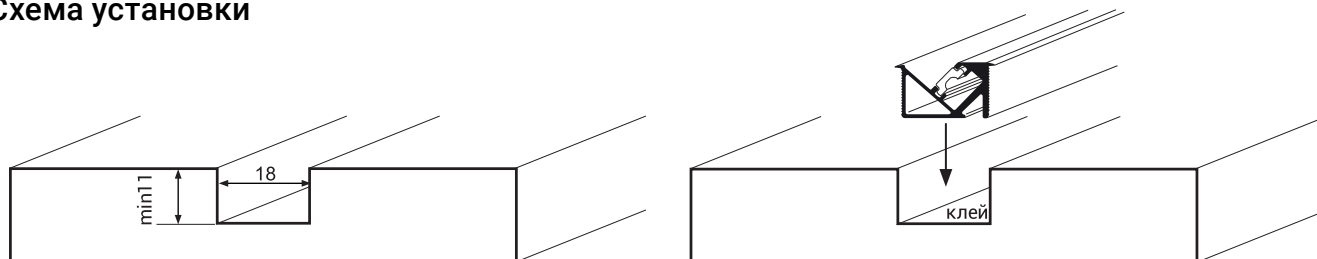

#### Шаг 1

Монтаж светодиодной ленты (ширина 5 мм) в профиль.

#### Шаг 2

Вставьте рассеиватель с торца профиля.

#### Шаг 3

Монтаж профиля со светодиодной лентой и рассеивателем в плиту (используйте монтажный клей).

**Для монтажа и подключения светодиодной ленты требуется использование трансформаторов и электрических проводов.**

## Профиль LD 02 для светодиодной ленты

Профиль рассчитан на установку светодиодной ленты шириной 5-8 мм (на клейкой основе).  
Толщина мебельной плиты под фрезеровку профиля – от 16 мм.

Профиль представлен в цвете серебро А 00.

### Комплектация:

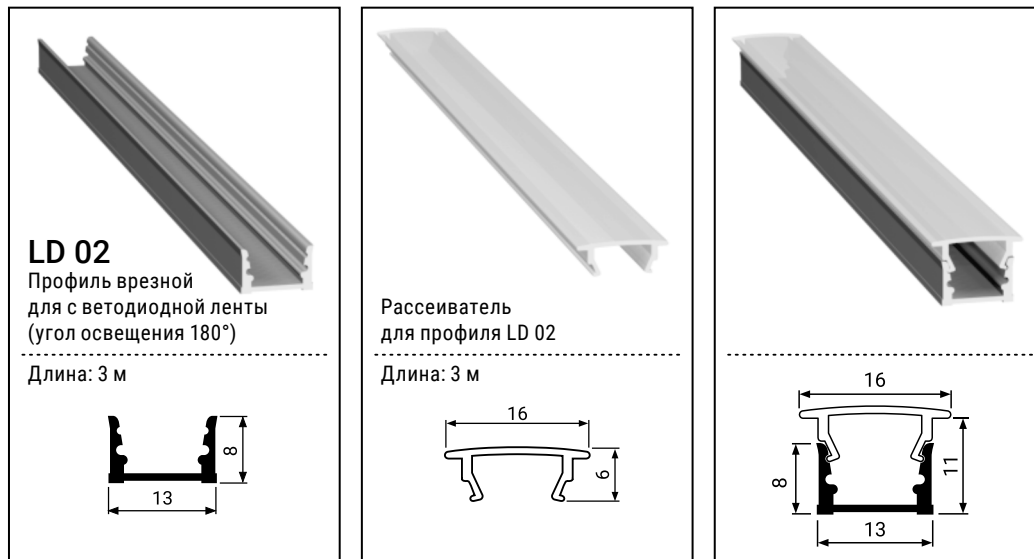

### Схема установки

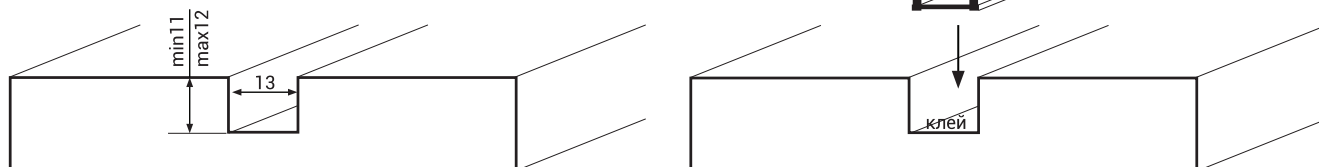

#### Шаг 1

Монтаж светодиодной ленты в профиль.

#### Шаг 2

Монтаж профиля со светодиодной лентой в плиту (используйте монтажный клей).

#### Шаг 3

Вставьте рассеиватель в профиль.

**Для монтажа и подключения светодиодной ленты требуется использование трансформаторов и электрических проводов.**

## Профиль LD 03 для светодиодной ленты

Профиль рассчитан на установку светодиодной ленты шириной 5-8 мм (на клеевой основе).  
Толщина мебельной плиты под фрезеровку профиля – от 16 мм.

Профиль представлен в цвете черный А 26.

### Комплектация:

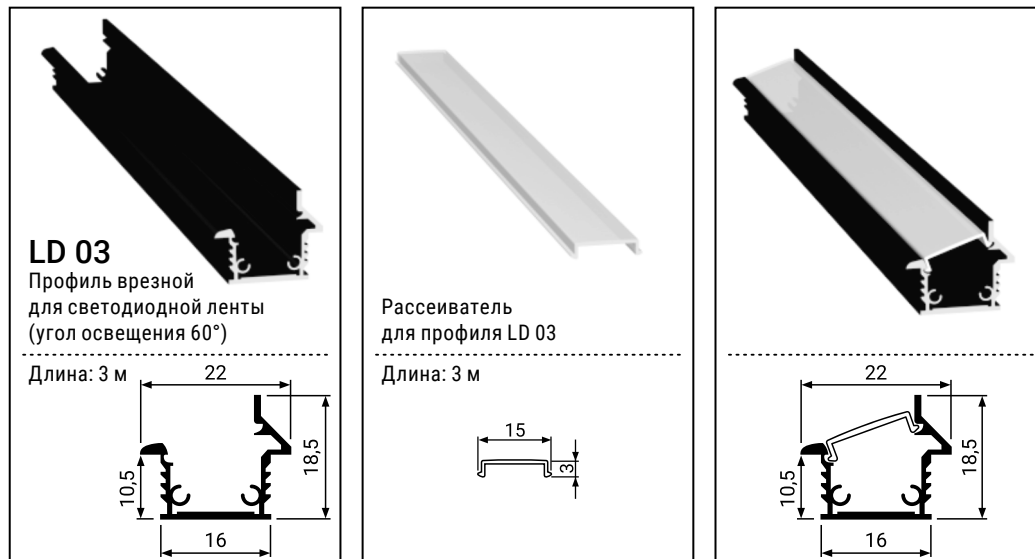

### Схема установки

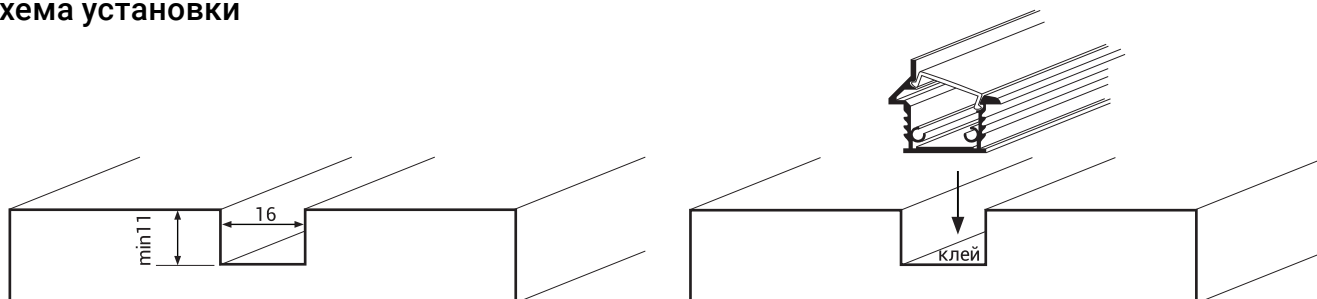

#### Шаг 1

Монтаж светодиодной ленты в профиль.

#### Шаг 2

Монтаж профиля со светодиодной лентой в плиту (используйте монтажный клей).

#### Шаг 3

Вставьте рассеиватель в профиль.

**Для монтажа и подключения светодиодной ленты требуется использование трансформаторов и электрических проводов.**

## Профиль LD 04 для светодиодной ленты

Профиль рассчитан на установку светодиодной ленты шириной 5-8 мм (на клейкой основе).

Профиль представлен в цвете черный А 26.

### Комплектация:

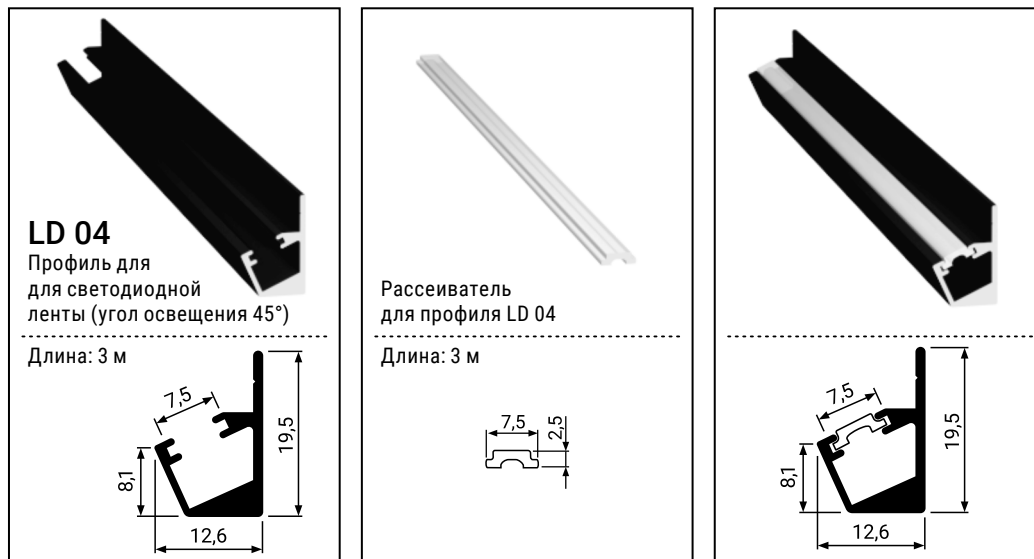

### Схема установки

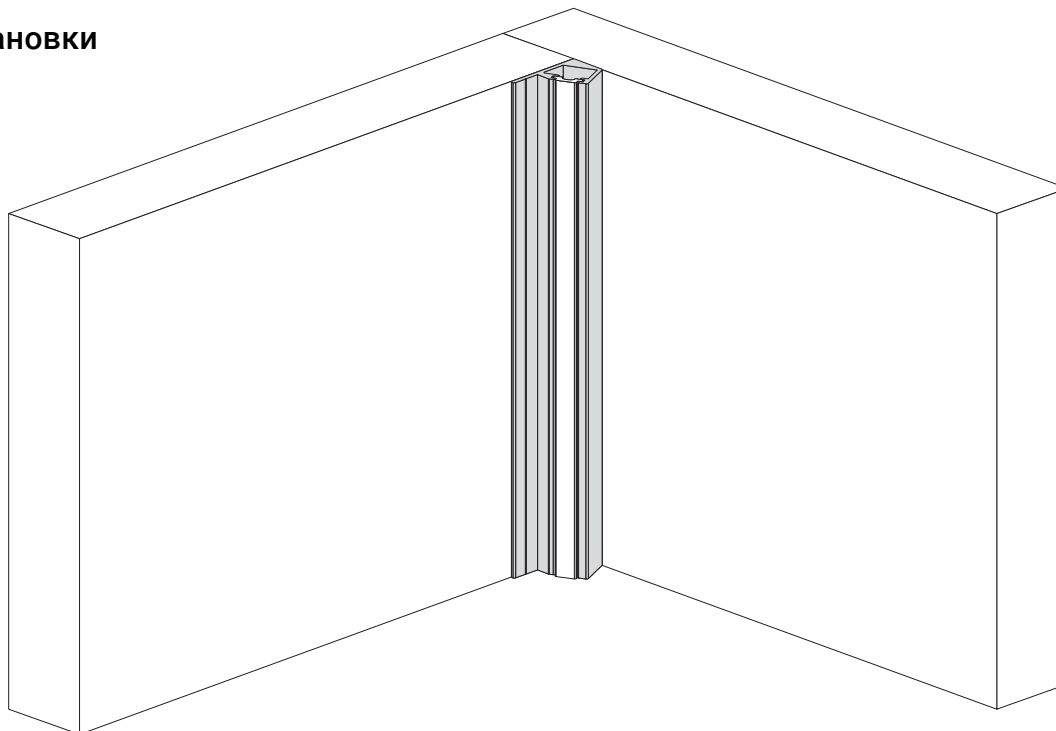

#### Шаг 1

Монтаж светодиодной ленты в профиль.

#### Шаг 2

Монтаж профиля со светодиодной лентой на поверхность плиты саморезами или на двустороннюю клейкую ленту.

#### Шаг 3

Вставьте рассеиватель с торца профиля.

**Для монтажа и подключения светодиодной ленты требуется использование трансформаторов и электрических проводов.**

## Профиль LD 05 для светодиодной ленты

Профиль рассчитан на установку светодиодной ленты шириной 5-8 мм (на клейкой основе).  
Толщина мебельной плиты под фрезеровку профиля – от 16 мм.

Профиль представлен в цвете серебро A00.

### Комплектация:

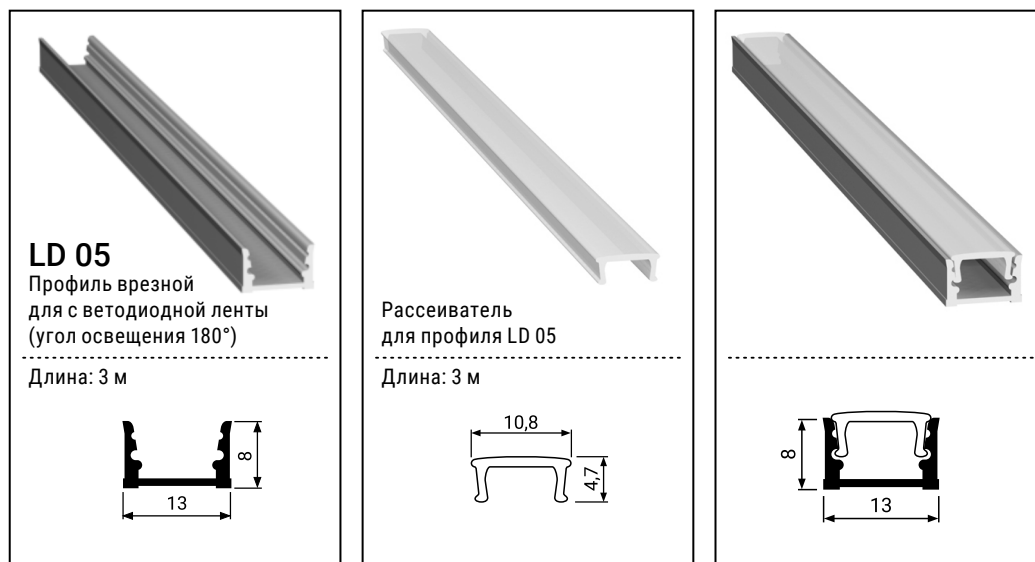

### Схема установки

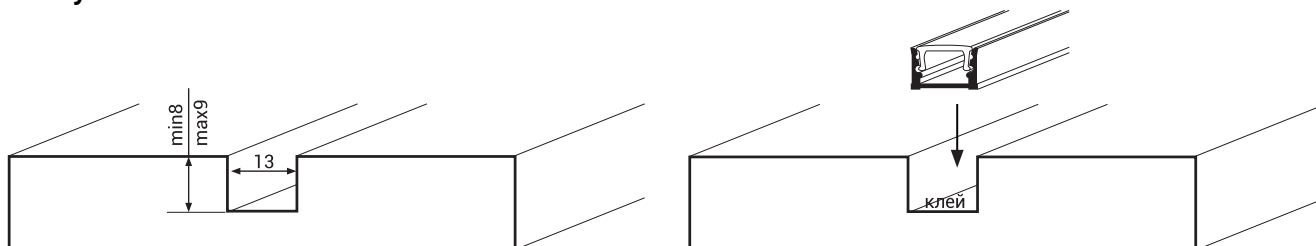

#### Шаг 1

Монтаж светодиодной ленты в профиль.

#### Шаг 2

Монтаж профиля со светодиодной лентой в плиту (используйте монтажный клей).

#### Шаг 3

Вставьте рассеиватель в профиль.

**Для монтажа и подключения светодиодной ленты требуется использование трансформаторов и электрических проводов.**