

Техническое описание профилей серии Т

Профили Т18-03, Т19-01 используются для изготовления фасадов из мебельных плит толщиной 18 или 19 мм. Профиль Т18-05 - толщиной 16-18 мм.

Профили должны быть обрезаны под углом 45°. При изготовлении фасада в плите должен быть подготовлен соответствующий паз. При сборке фасада рекомендуется использовать монтажный клей.

Для расчета размеров наполнения используется следующая формула:

- габарит фасада минус 3 мм (для профиля Т18-03);
- габарит фасада минус 2 мм (для профиля Т19-01).

Профили Т18-03, Т19-01 представлены в одном цвете: серебро А 00, профиль Т18-05 представлен в двух цветах: латунь А 21 и черный браш А 25.



Схема сборки профилей Т18-03, Т19-01

ширина паза min 2 мм
глубина паза min 8 мм



Схема установки профиля Т18-05

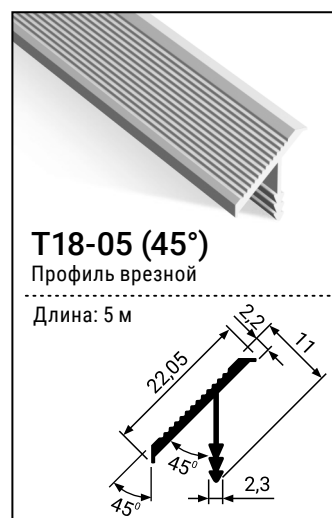
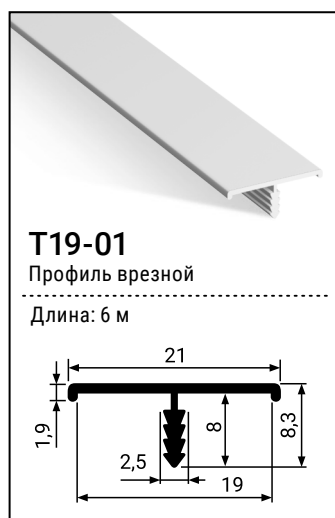
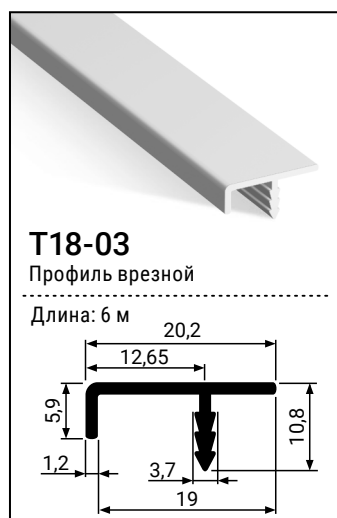

Профили серии С

Профиль С18-02 используется для изготовления фасадов из ДСП, МДФ, массива и т.п. толщиной 18 мм. Профили, из которых состоит фасад, должны быть обрезаны под углом 45°. При сборке фасада рекомендуется использовать монтажный клей.

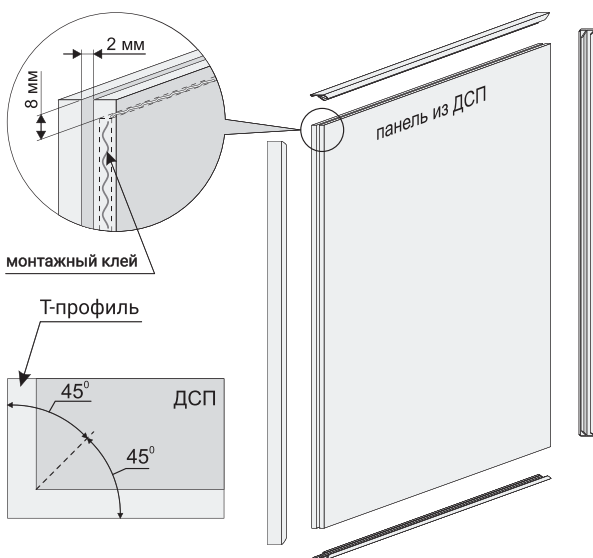
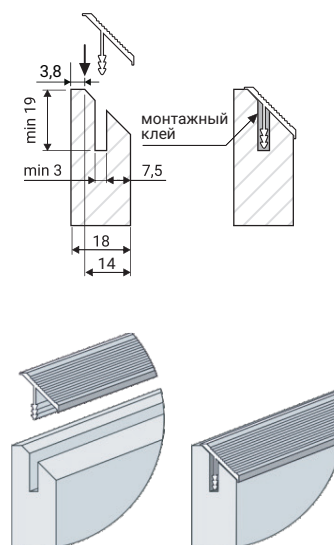
Профиль представлен в цвете серебро А 00.

Комплектация:



Для расчета размеров наполнения (ДСП/МДФ) используется следующая формула:
габарит фасада минус 2 мм

Схема сборки фасада

