

Техническое описание системы мягкого закрытия MODUS D1 (с нижними роликами в комплекте)

Система мягкого закрытия MODUS D1 используется в дверях классических раздвижных систем MS 110, 120, 130, 140, 145, 150, 155, 160, узких раздвижных систем MS 161, 162, 163, 164.

- Вес двери: до 30 кг.
- h двери = H проёма - 41 мм.
- Регулируемый улавливатель (до 8 мм). Позволяет компенсировать разность высот проёма шкафа.
- Рекомендуемая пропорция высоты фасада к ширине: 2,5:1.

Рекомендуется использование системы в двухдверных шкафах.

На дверь шириной до 780 мм можно установить доводчик только в одну сторону, на дверь большей ширины – доводчик в обе стороны.

В комплект на 1 дверь входит:



Схемы и порядок установки системы мягкого закрытия MODUS D1

Требования к проему: равенство диагоналей.

Расчет высоты двери относительно проема.

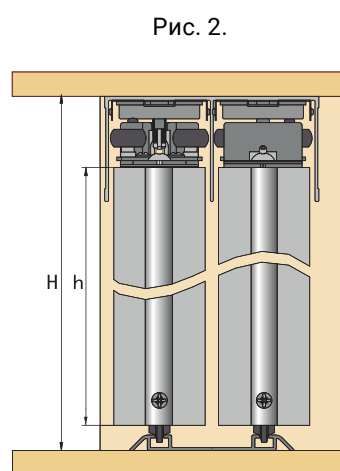
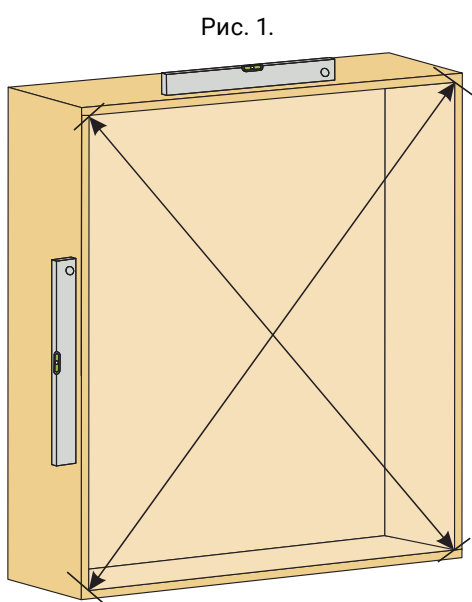

$$h \text{ (высота двери)} = H \text{ (высота проема)} - 41 \text{ мм}$$

Схема установки и размещения комплектующих

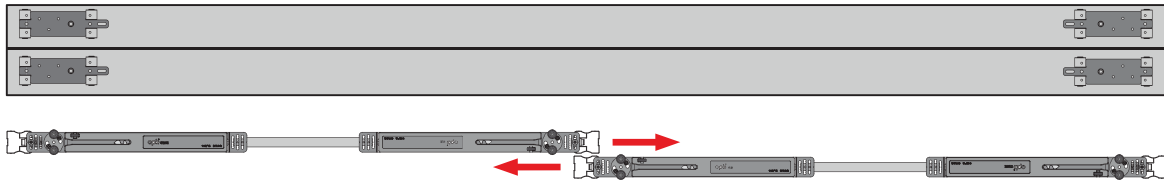

Порядок установки доводчиков на двери

1 Вставьте фиксаторы в верхний горизонтальный профиль (1 фиксатор для 1 доводчика)

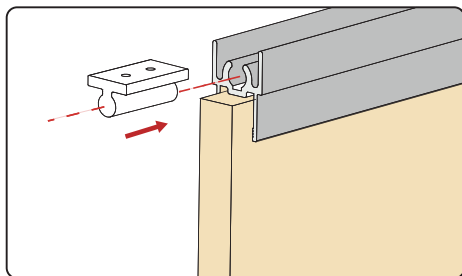

2 Зафиксируйте вертикальный профиль

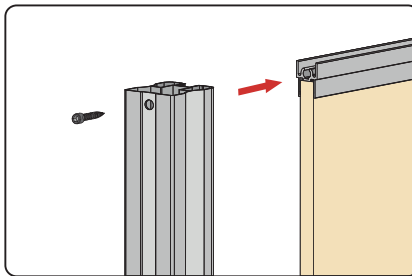

3 Установите доводчик в соответствии с изображениями

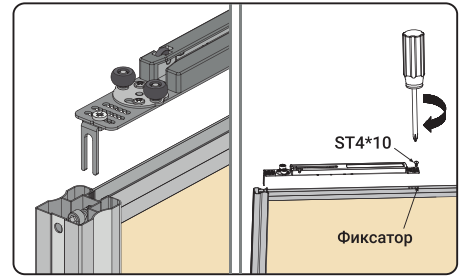

4 Регулировка положения распорных роликов
При необходимости отрегулируйте положение роликов в соответствии с шириной паза направляющей

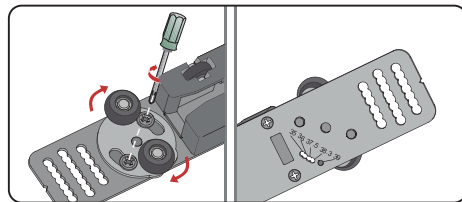

5 При использовании асимметричного профиля зафиксируйте доводчик в соответствующем положении аналогично изображению

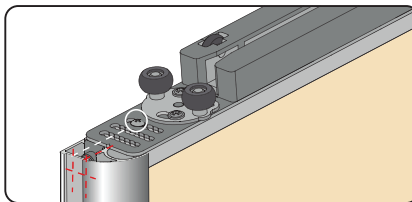

6 При использовании симметричного профиля придерживайтесь положения ноль при фиксации доводчика

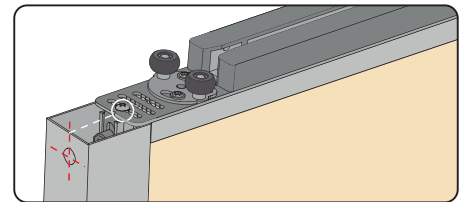

7 Захват переведите в открытое положение, как показано на рисунке

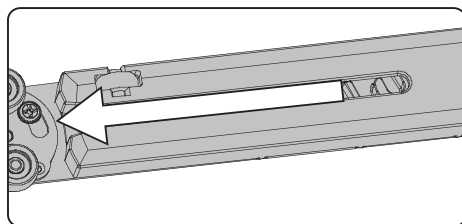

Установка и регулировка двери

8 Установите верхнюю и нижнюю направляющие

9 Установите улавливатели в верхнюю направляющую

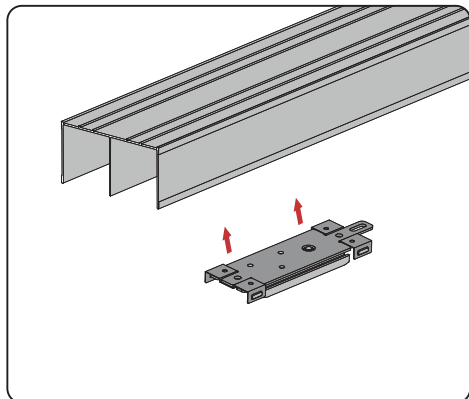

10 При необходимости отрегулируйте улавливатель по высоте



11 Вставьте двери в направляющие

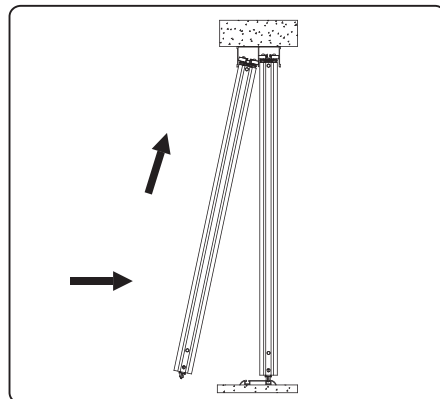

12 Регулировка нижних роликов по высоте. При необходимости отрегулируйте двери по высоте

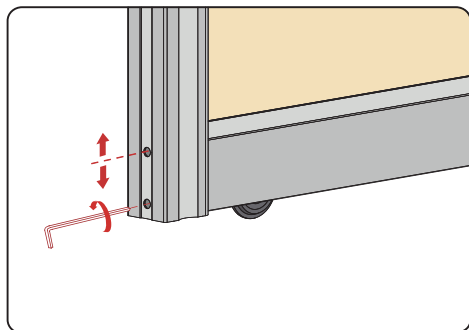

13 Толкните дверь. После срабатывания доводчика переместите дверь далее по ходу движения до нужного положения. Улавливатель автоматически установится

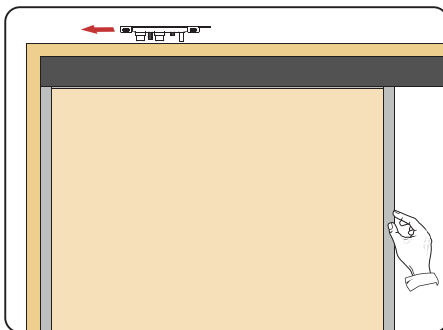

14 Откройте дверь, зафиксируйте улавливатель

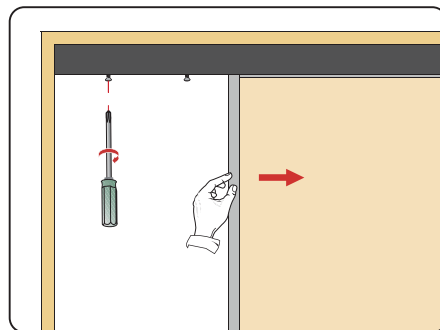

15 Схема регулировки улавливателей

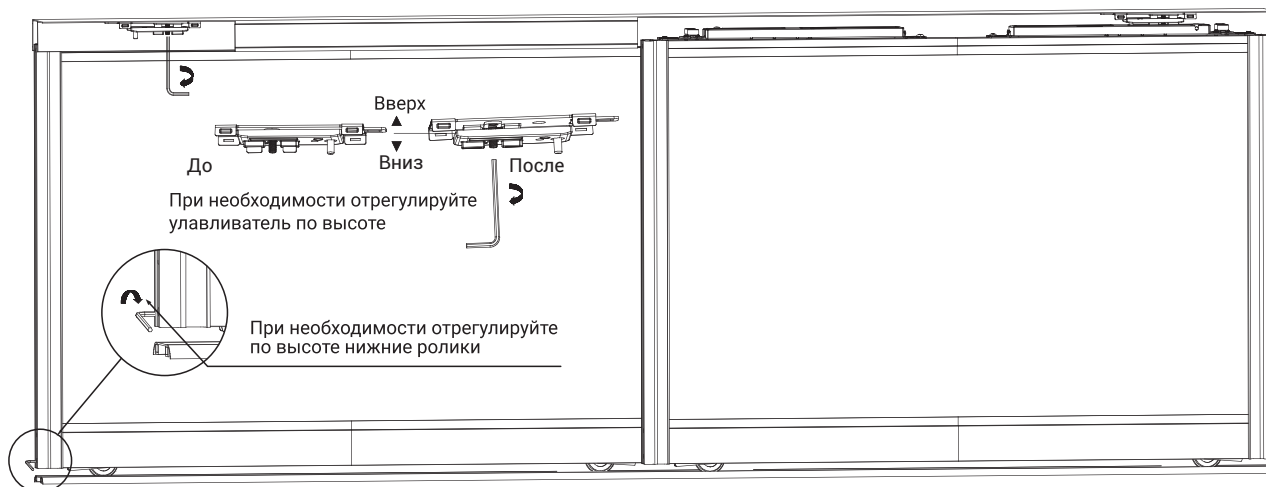

Техническое описание системы мягкого закрывания MODUS D2 (без нижних роликов в комплекте)

Система мягкого закрывания MODUS D2 используется в дверях классических раздвижных систем MS 110, 120, 130, 140, 145, 150, 155, 160, узких раздвижных систем MS 161, 162, 163, 164.

- Вес двери: до 35 кг.
- h двери = H проёма - 40 мм.
- Рекомендуемая пропорция высоты фасада к ширине: 2,5:1.

Рекомендуется использование системы в двухдверных шкафах.

На дверь шириной до 600 мм можно установить доводчик только в одну сторону, на дверь большей ширины – доводчик в обе стороны.

В комплект на 1 дверь входит:



доводчик (2 шт.)

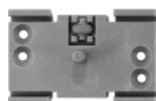

улавливатель (2 шт.)

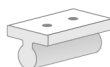

фиксатор (2 шт.)



фурнитура для установки

Схемы и порядок установки системы мягкого закрывания MODUS D2

Требования к проему: равенство диагоналей.

Расчет высоты двери относительно проема.

Рис. 1.



Рис. 2.



$$h \text{ (высота двери)} = H \text{ (высота проема)} - 40 \text{ мм}$$

Схема установки и размещения комплектующих

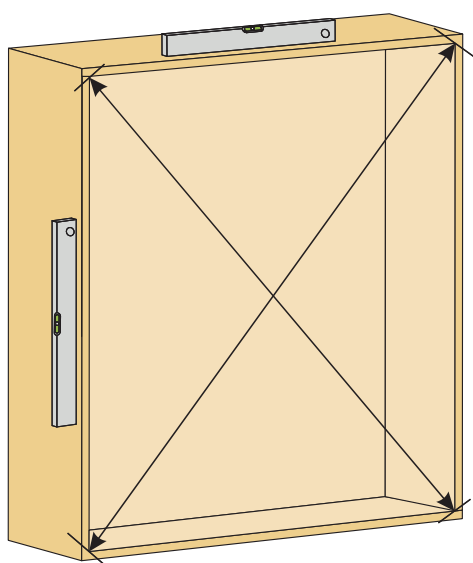
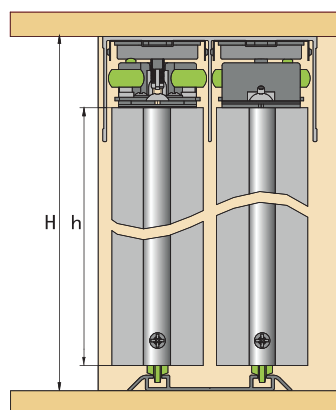
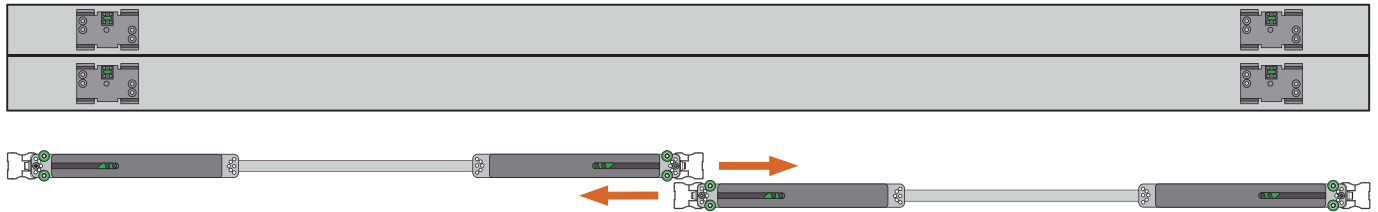

Порядок установки доводчиков на двери

1 Вставьте пластиковые фиксаторы в верхний горизонтальный профиль (1 фиксатор для 1 доводчика)

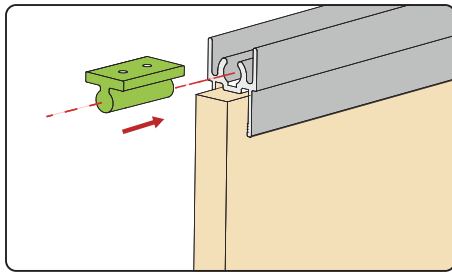

2 Зафиксируйте вертикальный профиль

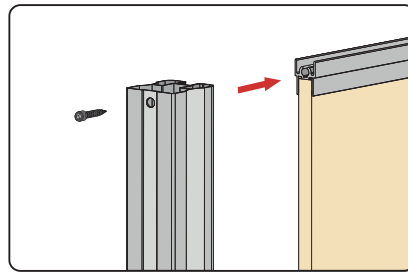

3 Установите доводчик

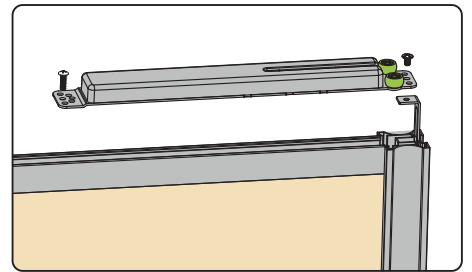

4 При использовании симметричного профиля придерживайтесь положения ноля при фиксации доводчика

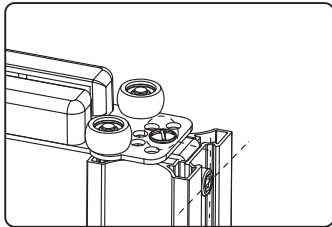

(Симметричный профиль)

5 При использовании асимметричного профиля фиксируйте доводчик в соответствующем положении аналогично изображению

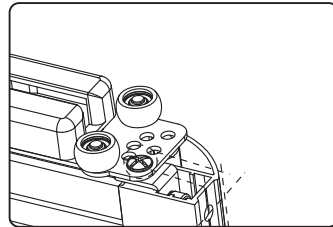

(Асимметричный профиль)

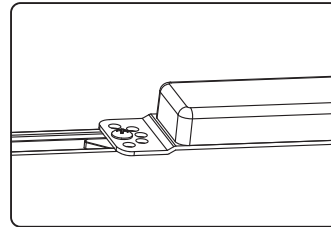

(Симметричный профиль)

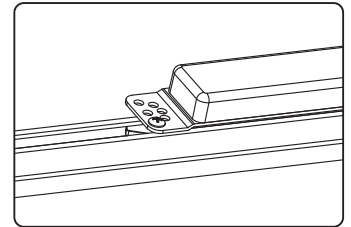

(Асимметричный профиль)

6 Захват переведите в открытое положение, как показано на рисунке

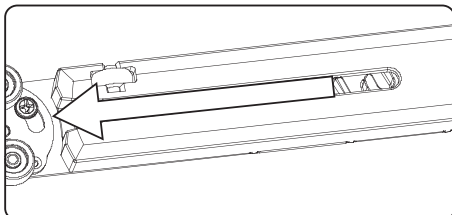

Установка и регулировка двери

- 1 Установите верхнюю и нижнюю направляющие
- 2 Установите улавливатели в верхнюю направляющую
- 3 Вставьте двери в направляющие
- 4 Регулировка нижних роликов по высоте. При необходимости отрегулируйте двери по высоте
- 5 Толкните дверь. После срабатывания доводчика переместите дверь далее по ходу движения до нужного положения. Улавливатель автоматически установится. Затем откройте дверь и зафиксируйте улавливатель

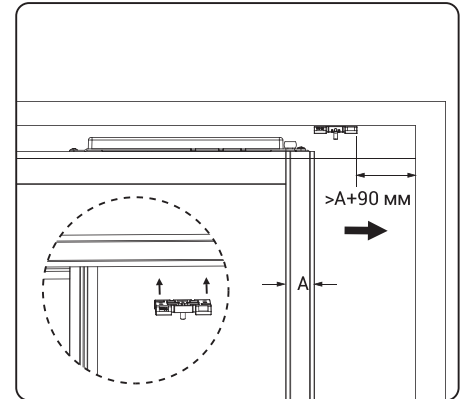
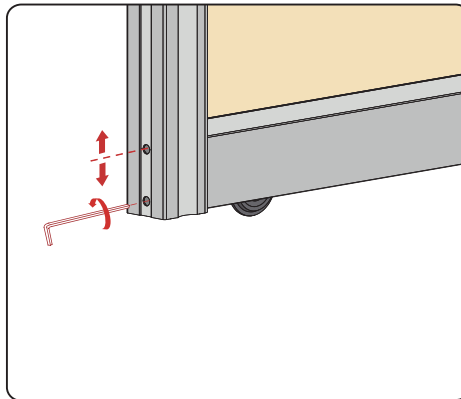
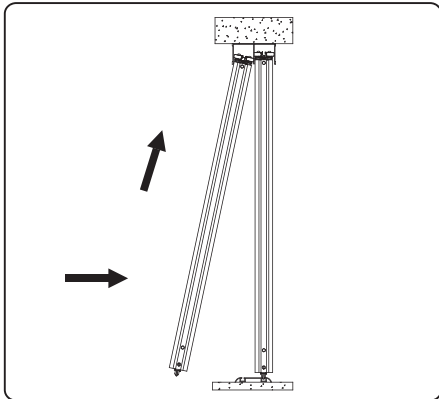

- 6 Откройте дверь. Закрепите улавливатель

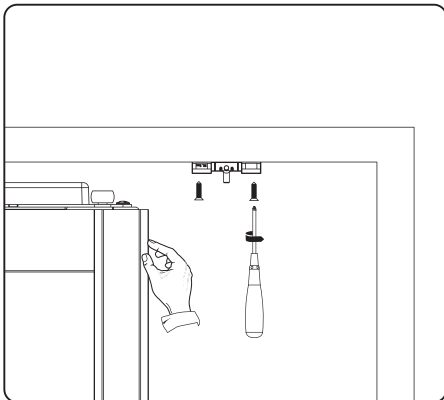

Техническое описание системы мягкого закрытия MODUS D3 (без нижних роликов в комплекте)

Система мягкого закрытия MODUS D3 используется в дверях классических раздвижных систем MS 110, 120, 130, 140, 145, 150, 155, 160, узких раздвижных систем MS 161, 162, 163, 164.

- Двухсторонний доводчик (на закрытие и открытие).
- Вес двери: 15–30 кг.
- h двери = H проёма - 40 мм.
- Регулируемый улавливатель (до 8 мм) позволяет компенсировать разность высот проёма шкафа.
- Минимальная ширина двери: 450 мм.
- Рекомендуемая пропорция высоты фасада к ширине: 2,5:1.

В комплект на 1 дверь входит:



доводчик (1 шт.)



улавливатель (2 шт.)



ролик на площадке (1 шт.)

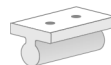

фиксатор (2 шт.)



фурнитура для установки

Схемы и порядок установки системы мягкого закрытия MODUS D3

Требования к проему: равенство диагоналей.

Расчет высоты двери относительно проема.

Рис. 1.



Рис. 2.



$$h \text{ (высота двери)} = H \text{ (высота проема)} - 40 \text{ мм}$$

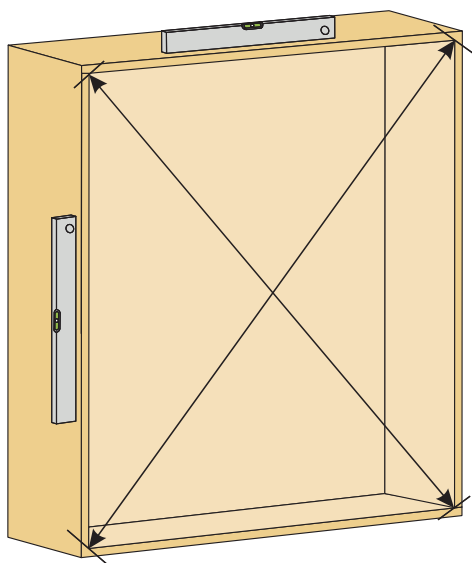
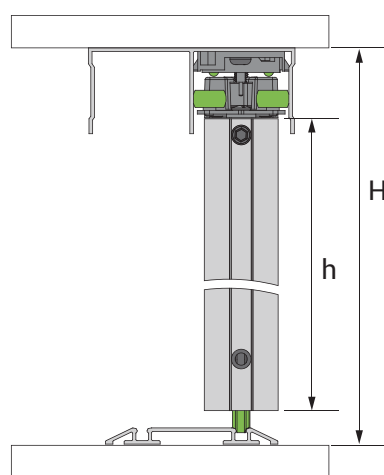
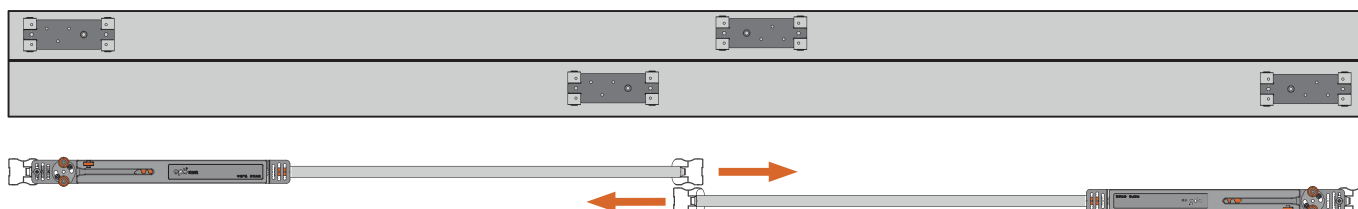

- 1 Вставьте пластиковый фиксатор в верхний горизонтальный профиль

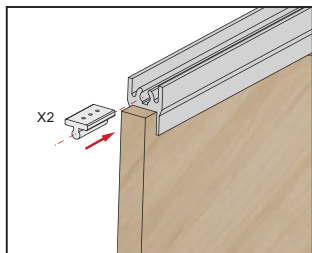

- 2 Установите доводчик

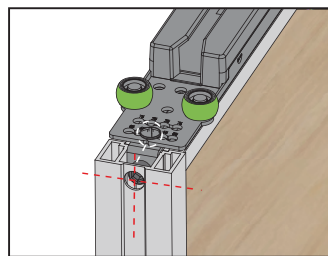
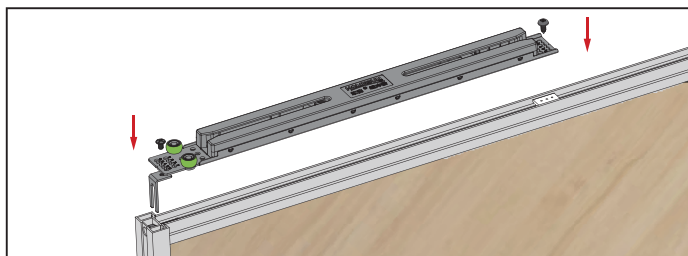

(Симметричный профиль)

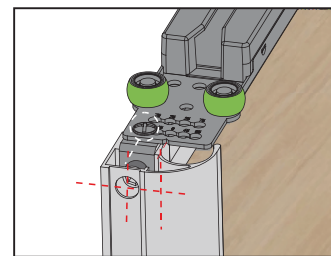

(Асимметричный профиль)

- 3 Установите верхний ролик

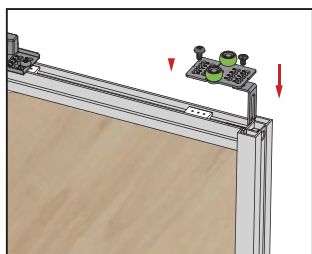

- 4 Вставьте улавливатель

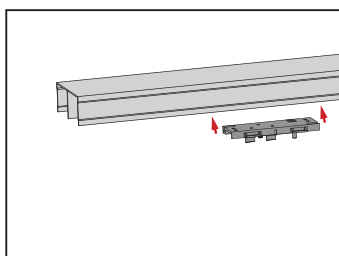

4.1. Вставьте левосторонний улавливатель в верхнюю направляющую

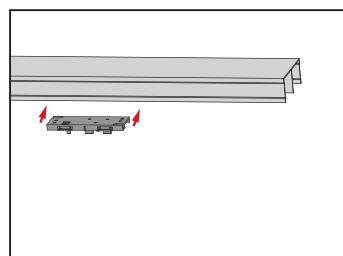

4.2. Вставьте правосторонний улавливатель в верхнюю направляющую

- 5 Определите точку размещения улавливателя

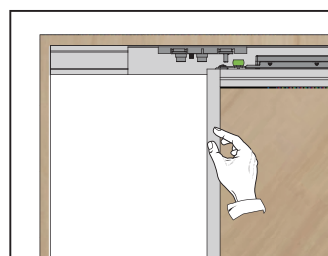

5.1. Закройте дверь в левую сторону. После срабатывания доводчика переместите дверь далее по ходу движения до нужного положения

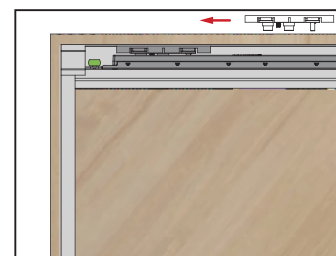

5.2. Улавливатель автоматически установится

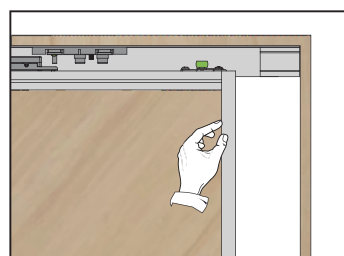

5.3. Закройте дверь в правую сторону. После срабатывания доводчика переместите дверь далее по ходу движения до нужного положения

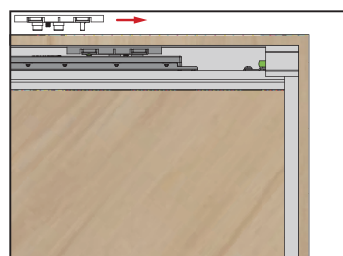

5.4. Улавливатель автоматически установится

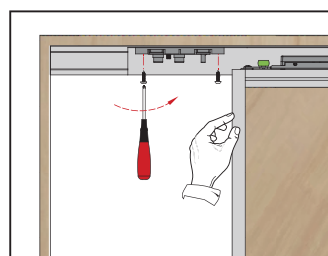

5.5. Откройте дверь и закрепите улавливатели, используя саморезы

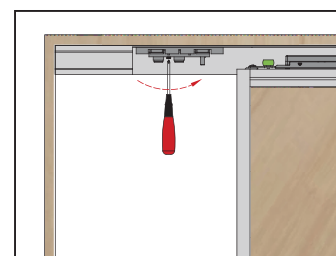

- 6 При необходимости отрегулируйте улавливатель по высоте

Техническое описание системы мягкого закрывания MODUS D4 (с нижними роликами в комплекте)

Система мягкого закрывания MODUS D4 используется в дверях классических раздвижных систем MS 110, 120, 130, 140, 145, 150, 155, 160, узких раздвижных систем MS 161, 162, 163, 164..

- Вес двери: 30–50 кг.
- h двери = H проёма - 43 мм.
- Регулируемый улавливатель (до 8 мм). Позволяет компенсировать разность высот проёма шкафа.
- Минимальная ширина двери: 820 мм.
- Рекомендуемая пропорция высоты фасада к ширине: 2,5:1.

В комплект на 3 двери входит:



Схемы и порядок установки системы мягкого закрывания MODUS D4

Требования к проему: равенство диагоналей.

Расчет высоты двери относительно проема.

Рис. 1.



Рис. 2.



$$h \text{ (высота двери)} = H \text{ (высота проема)} - 43 \text{ мм}$$

Схема установки и размещения комплектующих

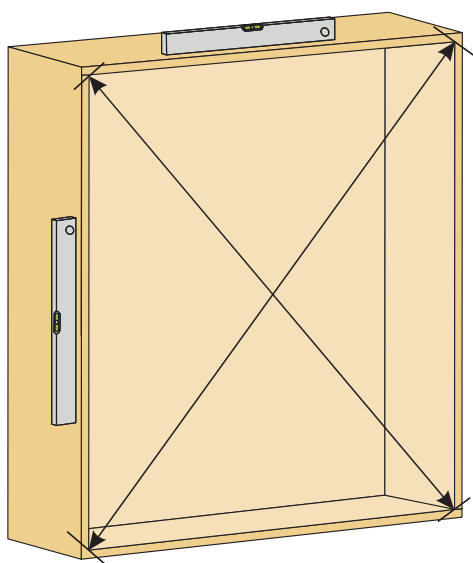
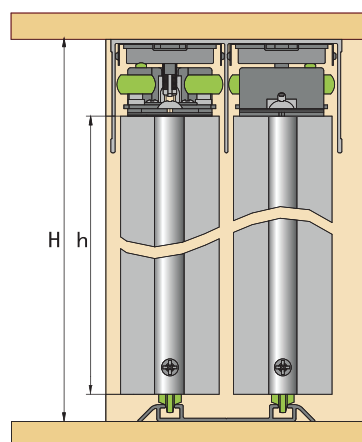
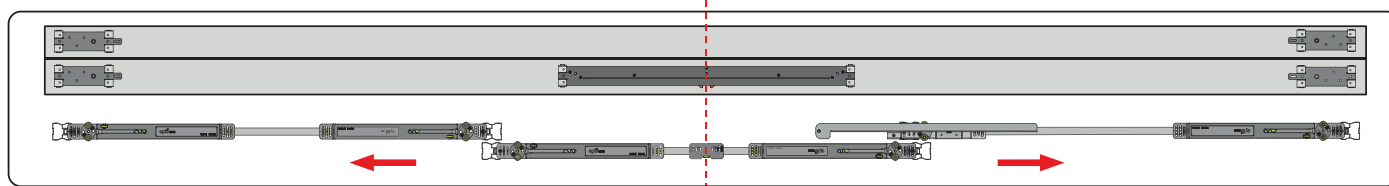

Порядок установки доводчиков на двери

1 Расположение улавливателя и доводчика

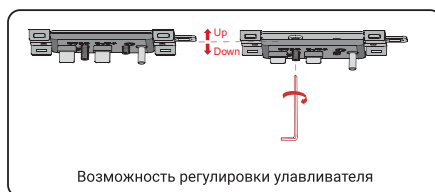
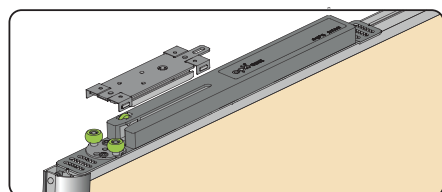

2 Регулировка положения распорных роликов

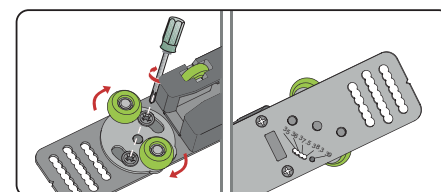

3 При использовании симметричного профиля придерживайтесь положения ноль при фиксации доводчика

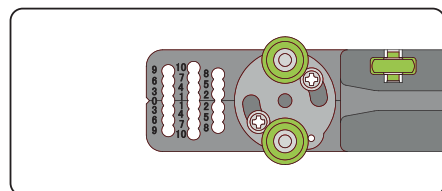

4 При использовании асимметричного профиля фиксируйте доводчик в соответствующем положении аналогично изображению

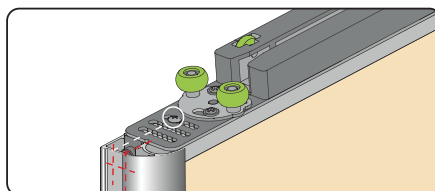

5 При использовании симметричного профиля фиксируйте доводчик в соответствующем положении аналогично изображению

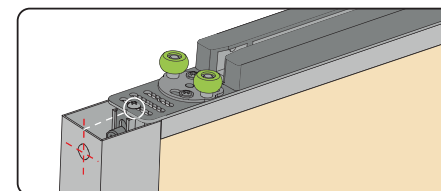

6 Центральный двухсторонний позиционер (для передней двери)

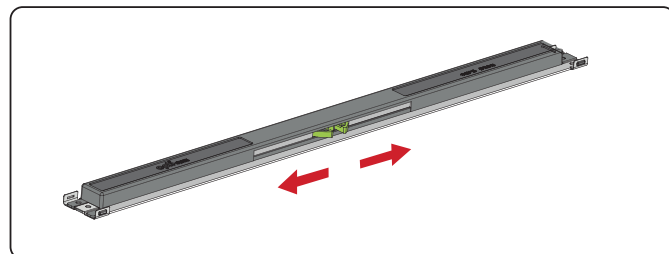

7 Установка позиционера для задних дверей

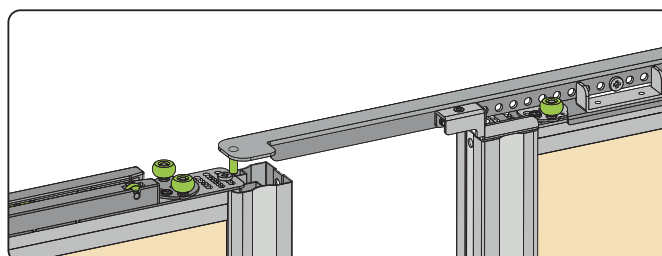

Установка доводчиков на задние двери

1 Вставьте фиксаторы в верхний горизонтальный профиль (1 фиксатор для 1 доводчика)

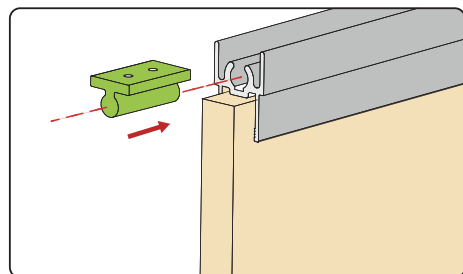

2 Зафиксируйте вертикальный профиль

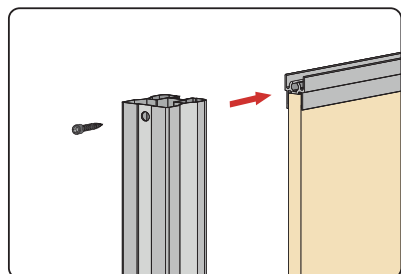

3 Установите доводчик в соответствии с изображением

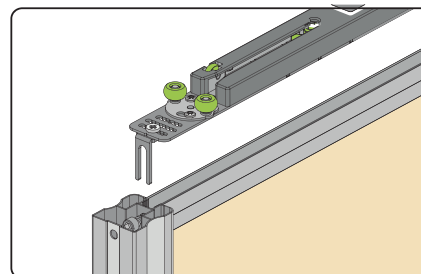

4 Сборка и установка позиционера для задних дверей

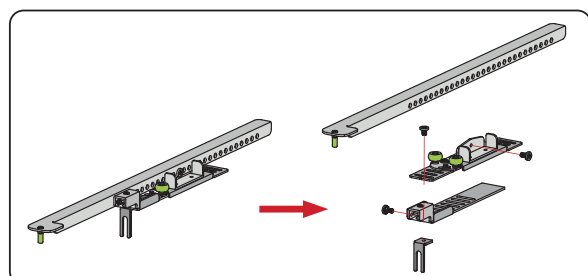

5

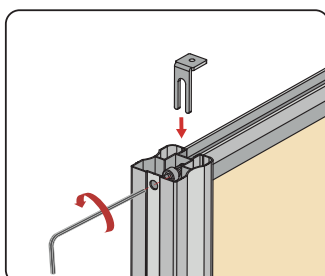

6

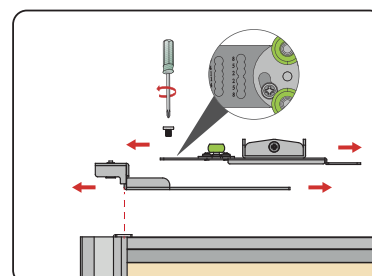

7 Расчет положения

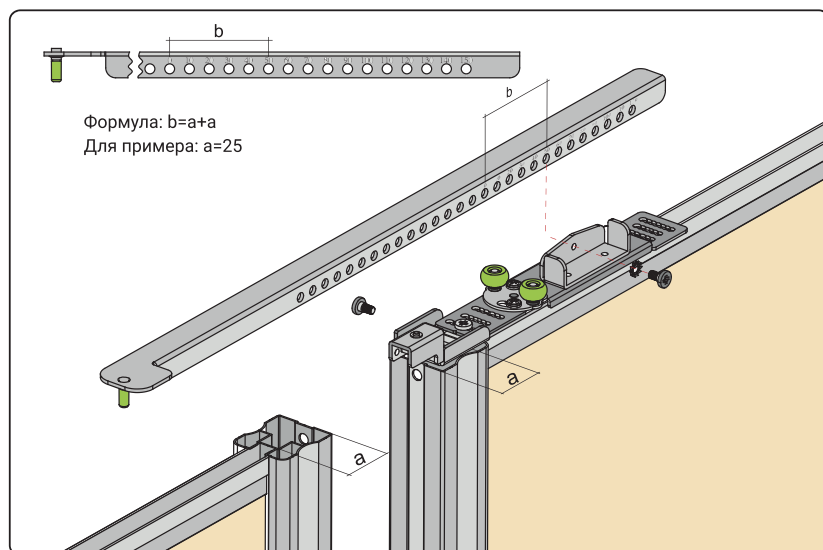

8 Регулировка нижних роликов по высоте

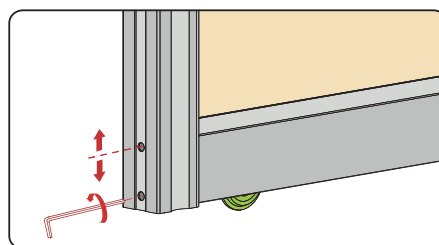

9 Установка улавливателя в направляющую

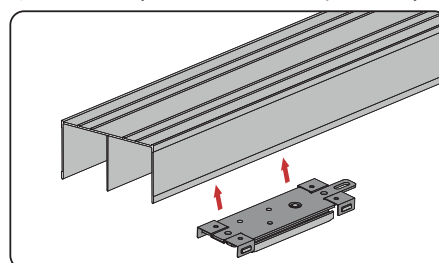

Установка доводчиков на переднюю дверь

1 Вставьте фиксаторы в верхний горизонтальный профиль (4 шт.)

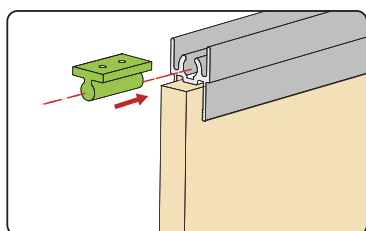

2 Установите вертикальный профиль

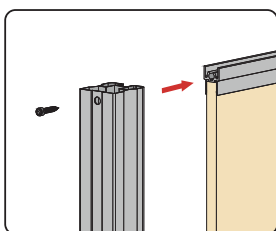

3

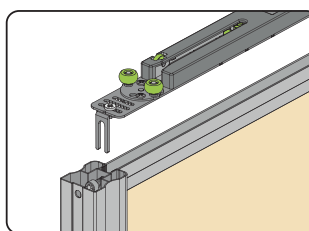

4 Установите стопор как показано на картинке

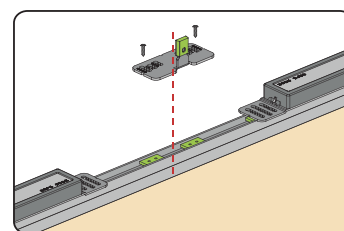

Установите позиционер передней двери в соответствии со схемой

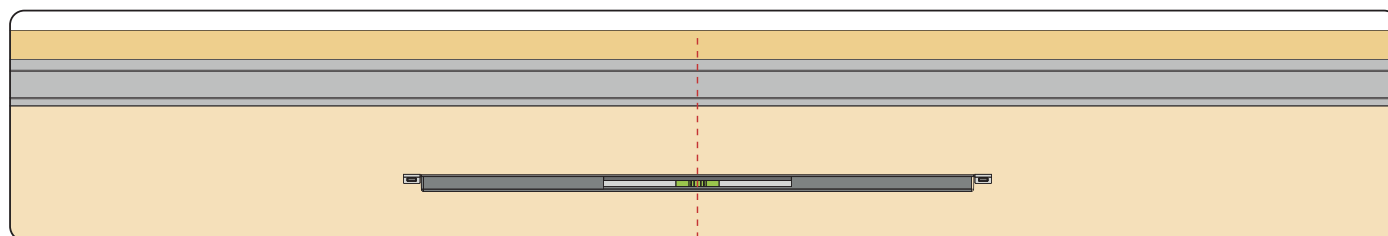

Регулировка двери

1 Толкните дверь. После срабатывания доводчика переместите дверь далее по ходу движения до нужного положения. Улавливатель автоматически установится.

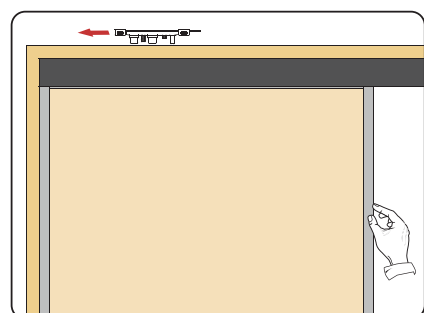

2 Откройте дверь, зафиксируйте улавливатель

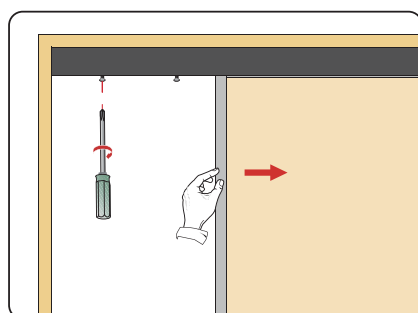

3 При необходимости отрегулируйте улавливатель задних дверей.

